

MORIWAKI MONSTER

Kawasaki '18-22 / '23- Z900RS / CAFE

[Part No.] 01810-D3259-00

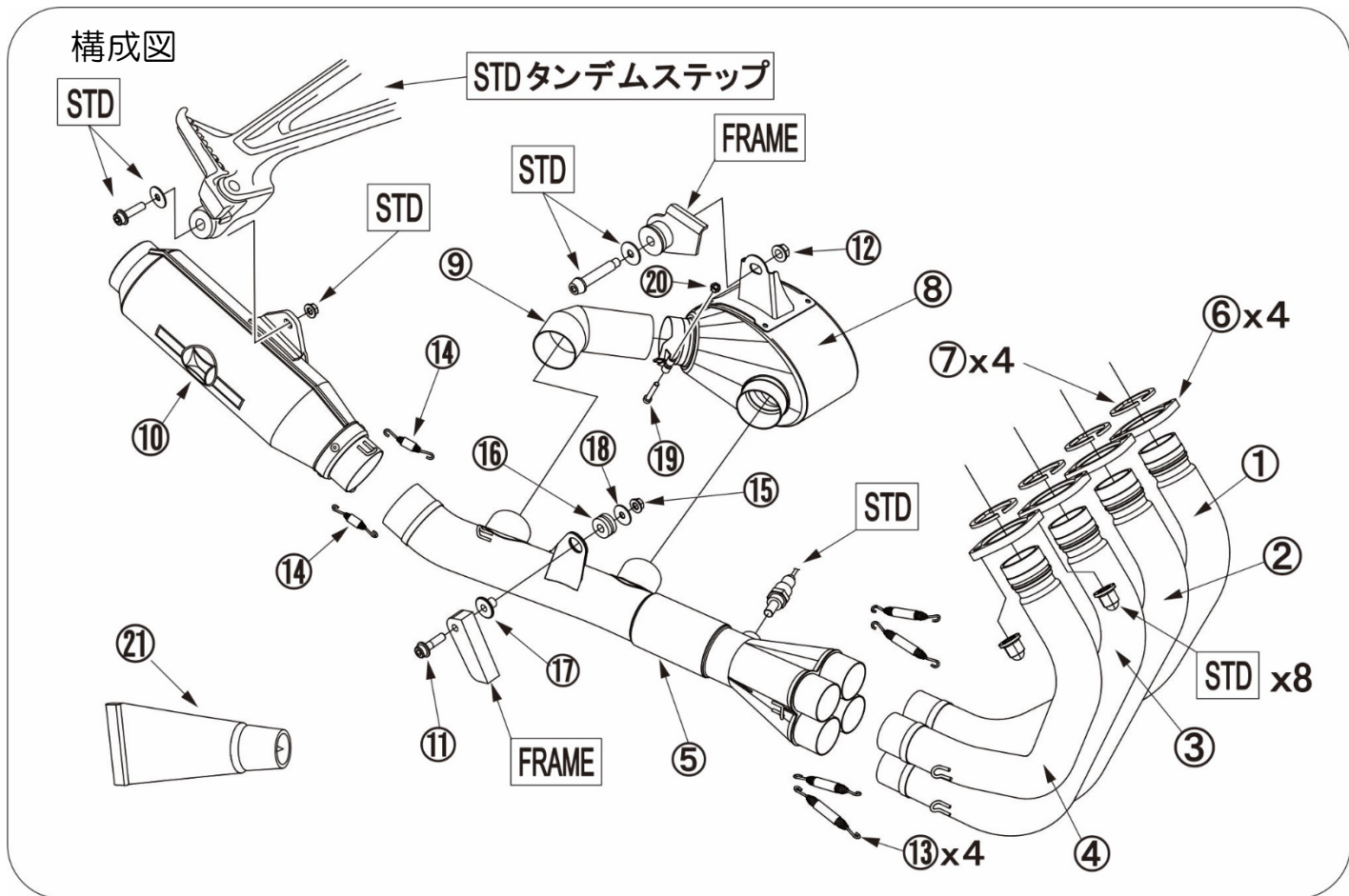

※図中「STD」とは車両メーカーの純正部品の事です。製品取り付けに再使用します。

【構成部品表】

No.	部品番号	商品名	数	No.	部品番号	商品名	数
1	18110-D3259-00	フロントパイプCOMP# 1	1	12	982010-10000	FLANGE NAT M10	1
2	18120-D3259-00	フロントパイプCOMP# 2	1	13	0A02-08709-KK11	スプリング L (ラバー付き)	4
3	18130-D3259-00	フロントパイプCOMP# 3	1	14	18335-90607-20	スプリング S (ラバー付き)	2
4	18140-D3259-00	フロントパイプCOMP# 4	1	15	982010-08000	FLANGE NAT M8	1
5	18210-D3259-00	テールパイプCOMP	1	16	0312-17250-DRO0	グロメットラバー	1
6	18112-D3259-00	エキゾーストフランジ	4	17	0312-11250-F010	グロメットカラー	1
7	18113-D3259-00	スプリットカラー	4	18	990002-08000	ワッシャー	1
8	18250-D3259-00	サブサイレンサーCOMP	1	19	970080-05035	キャップボルトM5	1
9	18260-D3259-00	ジョイントパイプCOMP	1	20	983080-05000	UナットM5	1
10	18910-D3259-00	サイレンサーCOMP	1	21	860-860-0600	ME30	1
11	972080-08045	フランジキャップボルト BK	1	取扱説明書 自動車排出ガス試験結果証明書			

【製品仕様】

製品名	MORIWAKI MONSTER	材質(仕様)	パイプ：チタン / サイレンサー：アルミ
適合機種	Kawasaki '18-22'23-Z900RS/CAFE	オイル交換	本製品脱着不要
車両型式	2BL-ZR900C/8BL-ZR900K	フィルター交換	本製品脱着不要
排気音量	近接：92dB/加速：82dB	JMCA	JMCA2123007163
	近接排気騒音規制値 99dB (相対値)	その他	オプションセンタースタンド使用不可
商品重量	マフラー：5.7kg / (STD: 11.6 kg)		モリワキバックステップ装着可

※規制値についてはJMCA ホームページをご確認ください。 URL : <https://jmca.gr.jp/>



Kawasaki '18-22 / '23- Z900RS / CAFE

【取り付け工具】

スパナ, メガネレンチ, ソケットレンチ 8, 10, 12, 14 mm	各1本	フレアナット (ソケット) レンチ又は, スパナ	22 mm
ヘキサゴンレンチ	4, 5, 6 mm	ユニバーサルジョイント, トルクレンチ	
スプリングプラー・トルクレンチ・軍手・ウエス・脱脂洗浄剤・モリワキメンテナンスマット			

取り付け手順

【純正部品の取り外し】

- 車両の専用サービスマニュアルの手順に沿って、O₂ センサーをカブラーから取り外し、STD[マフラーCOMP]、STD[O₂ センサーガード]を取り外します。
- STD[マフラーCOMP]から O₂ センサーを取り外します。

※部品構成表の「STD」の印がある部品は再使用しますので紛失にご注意下さい。また、各部品に劣化、摩耗、変形などがある場合は新品に交換する事をお勧めします。

- EXH, ガasketの交換を推奨します。※純正部品 ガasket, エキゾーストパイプホルダ* 11061-1373

【製品の取り付け準備】

- フロントパイプ COMP (部品①②③④) へ、エキゾーストフランジ (部品⑥) を取り付けます。
次にスプリットカラー (部品⑦) を取り付けて、エキゾーストフランジ (部品⑥) をはめ込みます。(図1参照)

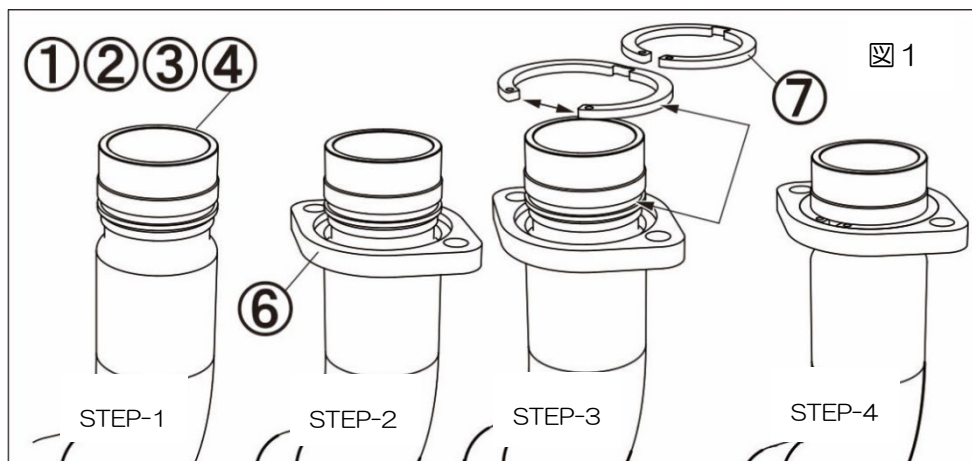

- テールパイプ COMP (部品⑤) へ、O₂ センサーを取り付けます。(図2参照)
※O₂ センサー M18 締め付けトルク(45[N・m])
- テールパイプ COMP (部品⑤) のパイプ差し込み部に ME30 (部品⑳) を塗布します。(図2、図3参照)

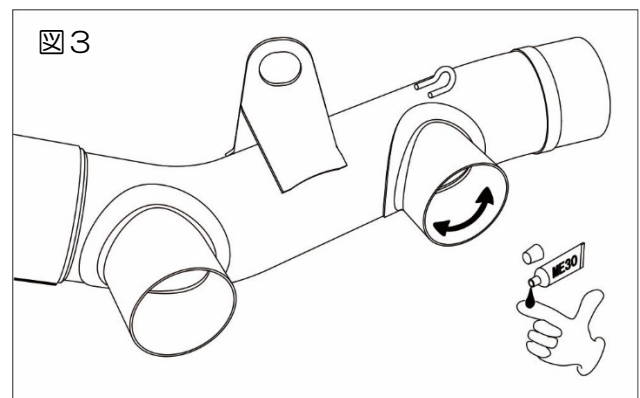
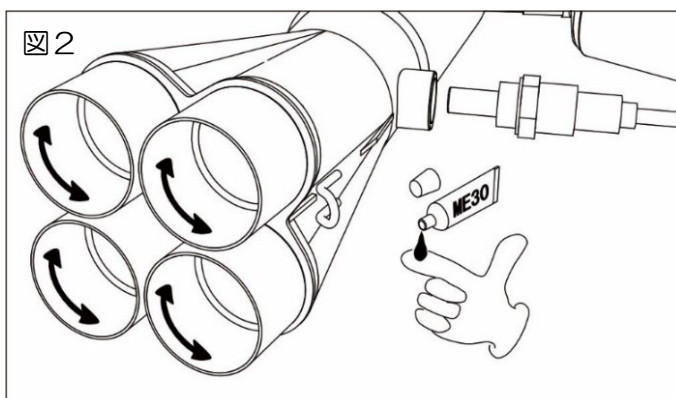

Kawasaki '18-22 / '23- Z900RS / CAFE

- サブサイレンサーCOMP（部品⑧）のパイプ差し込み部に ME30（部品⑳）を塗布します。（図4参照）
- サイレンサーCOMP（部品⑩）のパイプ差し込み部に ME30（部品⑳）を塗布します。（図5参照）

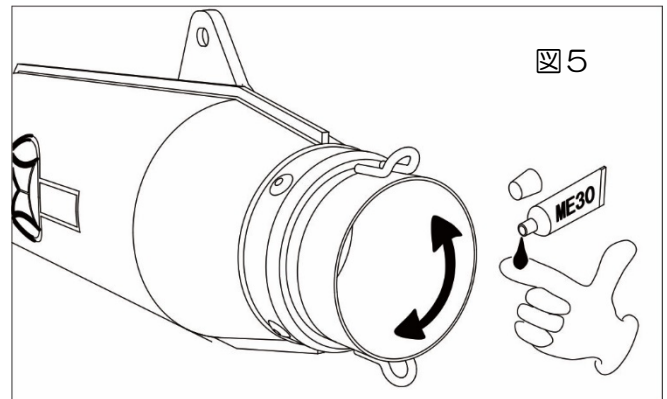
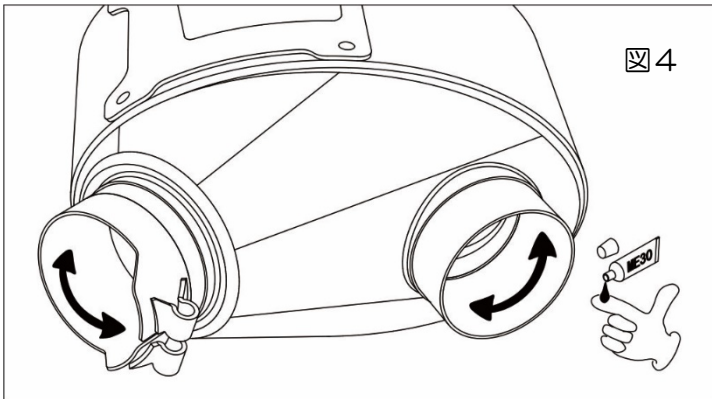

- テールパイプCOMP（部品⑤）へ、
グロメットラバー（部品⑯）と、グロメットカラー（部品⑰）
を取り付けます。（図6参照）

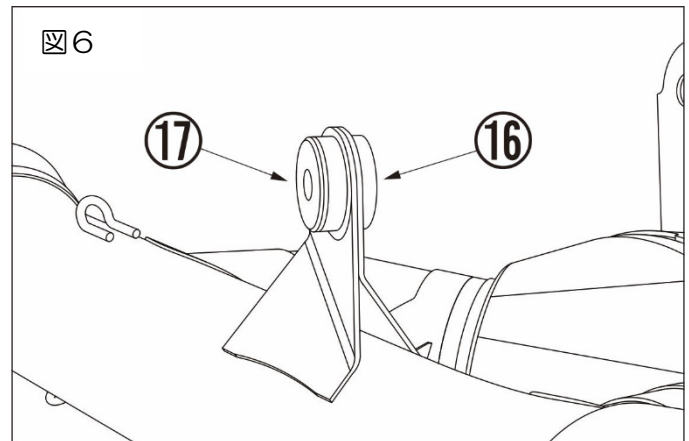

【製品の取り付け】

- フロントパイプCOMP#1,2,3,4（部品①②③④）をエンジンポートに差し込み、
STD フランジナット M8 を使用して仮組みします。 ※ナットは軽く掛ける程度にしておきます。
- サブサイレンサーCOMP（部品⑧）へ、ジョイントパイプCOMP（部品⑨）を差し込みます。（図7参照）
- 先の手順で組んだ、サブサイレンサーCOMP（部品⑧）と、ジョイントパイプCOMP（部品⑨）を、
テールパイプCOMP（部品⑤）へ、差し込みます。（図7参照）
- サブサイレンサーCOMP（部品⑧）の、バンドにキャップボルト M5（部品⑳）と、
U ナット M5（部品㉑）を、仮組みします。（図8参照）

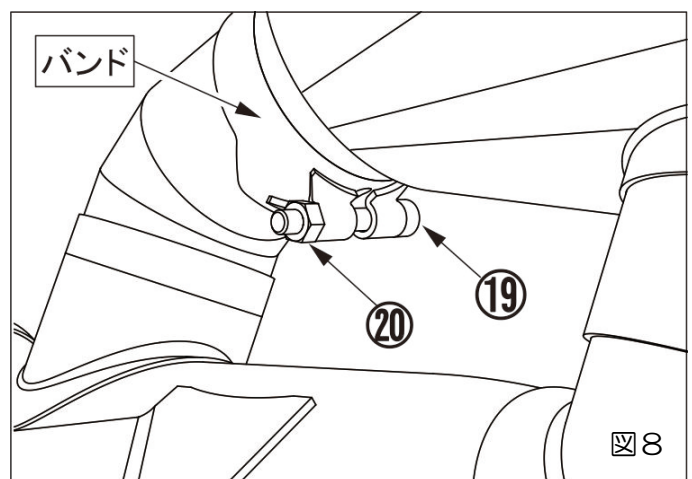
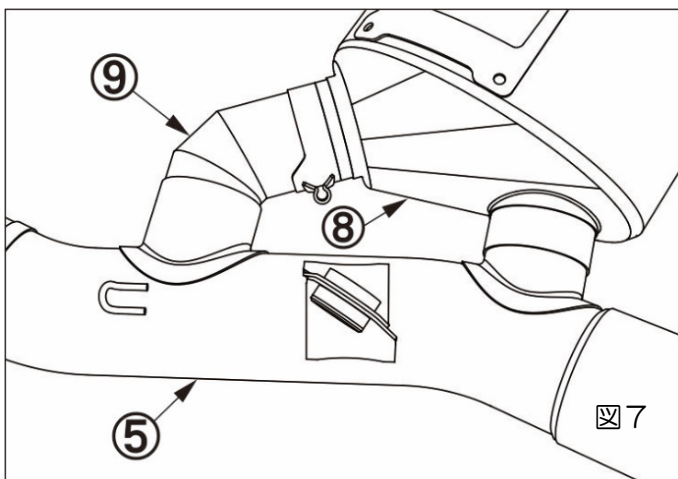

Kawasaki '18-22 / '23- Z900RS / CAFE

- 先の手順（図6図7図8参照）で組み立てたテールパイプ COMP（部品⑤）を車体に仮組みしてあるフロントパイプ COMP（部品①②③④）に差し込みます。

※ゴムハンマーなどで軽く衝撃を与えると入りやすい場合があります。

- フランジキャップボルト（部品⑪）、ワッシャー（部品⑱）、フランジナット M8（部品⑮）を使用してテールパイプ COMP（部品⑤）を車体に仮組みします。（図 9 参照） ※この時点では本締めはしません。
- STDボルト、ワッシャー、フランジナット M10（部品⑫）を使用してサブサイレンサーステー部（部品⑧）を車体に仮組みします。（図 10 参照） ※この時点では本締めはしません。

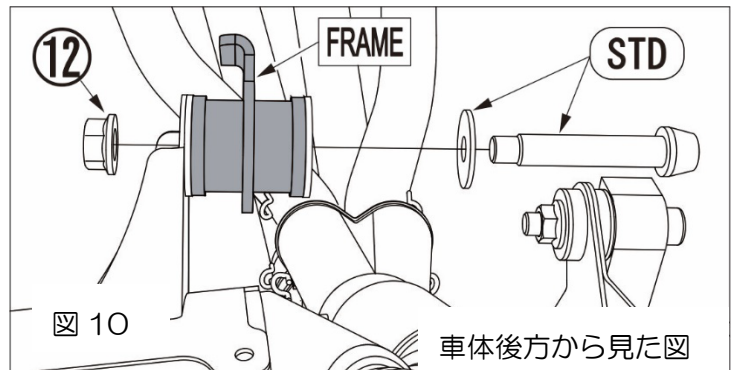
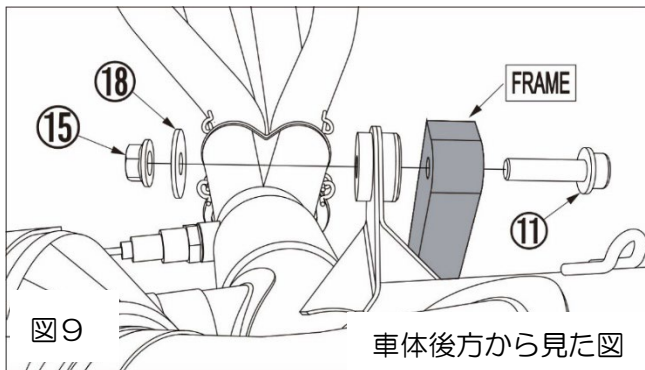

- テールパイプ COMP（部品⑤）に、サイレンサーCOMP（部品⑩）を差し込みます。（構成図参照）
- STDボルト、ワッシャー、ナット、でサイレンサーCOMP（部品⑩）を車体に仮組みします。（構成図参照）
※この時点では本締めはしません。
※サイレンサーステーは車体タンデムステップの内側になるように取り付けて下さい。

- スプリング L（ラバー付き）（部品⑬）を4ヶ所、取り付けます。（図 10 参照）
- スプリング S（ラバー付き）（部品⑭）を2ヶ所、取り付けます。（図 11 参照）

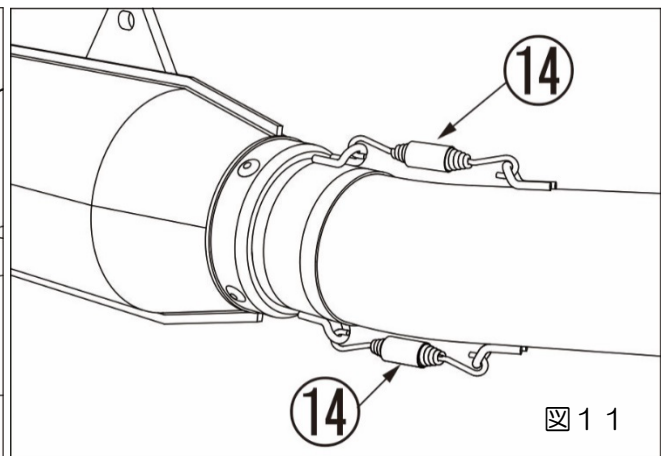
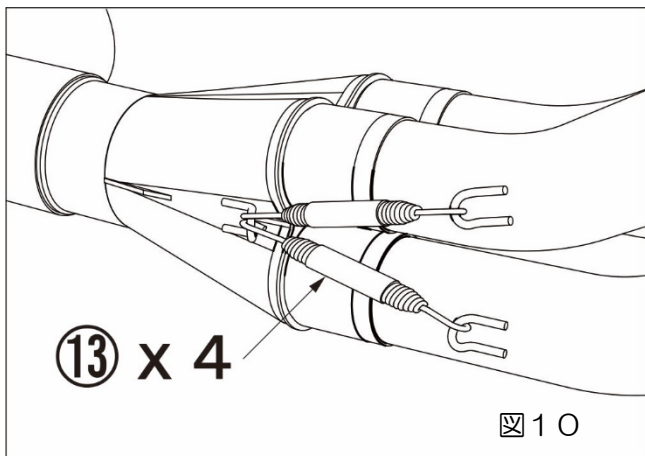

Kawasaki '18-22 / '23- Z900RS / CAFE

【取り付け仕上げ】

- ・テールパイプ、サイレンサーを本締めします。

※以下の順序で本締めしていきます。

- | | | |
|--------------|-----|-------------------------|
| ・EX.フランジナット | M8 | <u>締め付けトルク(18[N・m])</u> |
| ・テールパイプステー | M8 | <u>締め付けトルク(22[N・m])</u> |
| ・サブサイレンサーステー | M10 | <u>締め付けトルク(34[N・m])</u> |
| ・サイレンサーステー | M8 | <u>締め付けトルク(22[N・m])</u> |
| ・サブサイレンサーバンド | M5 | <u>締め付けトルク(4[N・m])</u> |

- ・O²センサーカプラーを再接続し、マフラーへの干渉がないか確認します。

【取り付け確認】

- ・各ボルト、ナット類の締め忘れは無いか確認します。
- ・別紙【初めに必ずお読み下さい】に従ってエンジン始動前にマフラーの汚れを除去して下さい。
- ・エンジンを始動し、各部の排気漏れが無い事を確認します。
- ・サイレンサーとフロントパイプのジョイント部から排気漏れがある場合は、今一度締め付けを緩め各接合部が的確になじむように締め付けなおします。



株式会社モリワキエンジニアリング
 〒513-0825 三重県鈴鹿市住吉町 6656-5
 Tel 059-370-0090 Fax 059-370-0152
 WEBSITE <https://www.moriwaki.co.jp>

