



MORIWAKI ZERO ANO/WT SUPER SPORT

HONDA 03-07 CB1300SF/SB/ABS

Part No. 01810-L3190-00 / 01810-L2190-00

作業される前に必ずお読み下さい

【パーツ一覧】

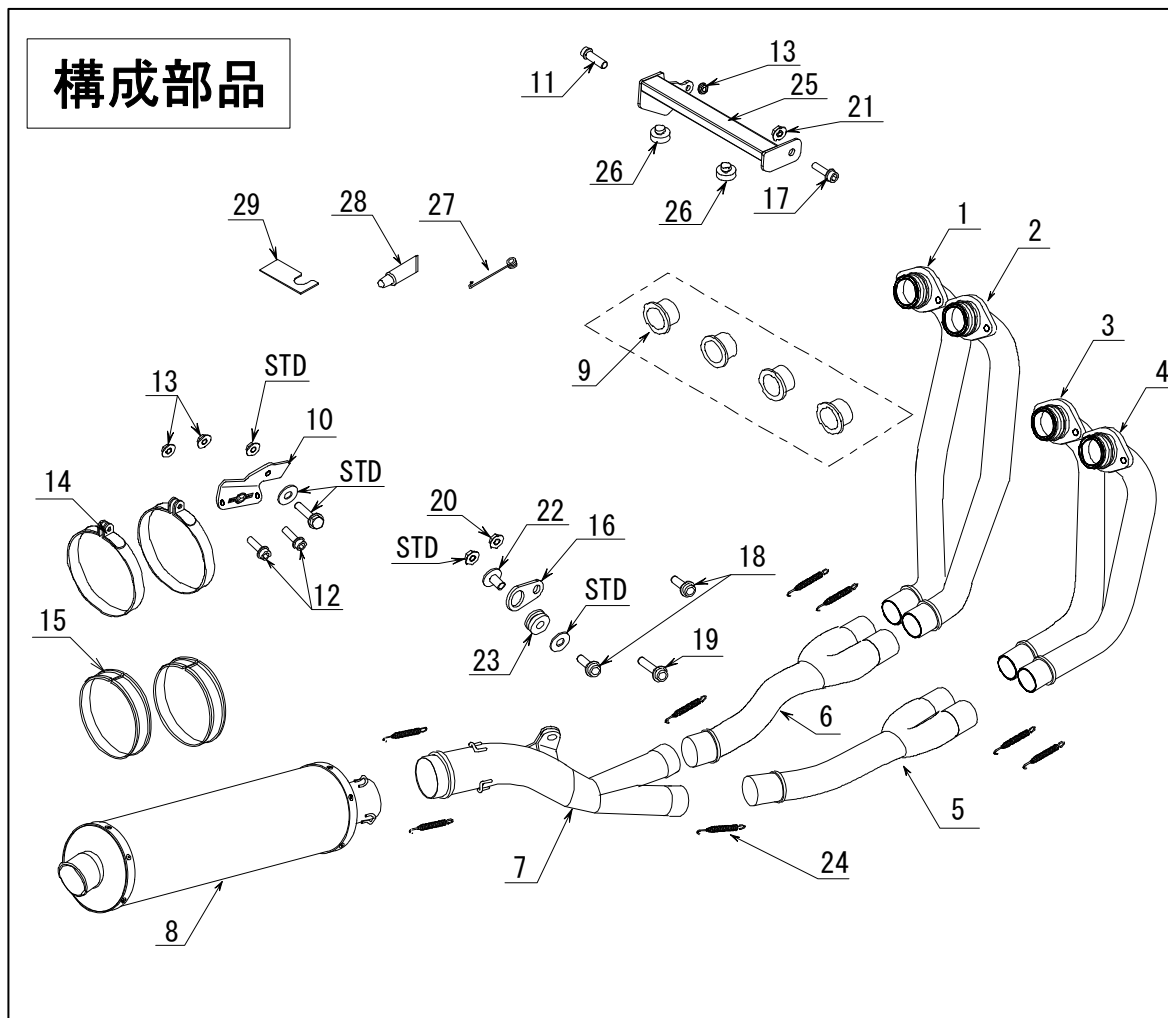

No.	部品番号	商品名	入数	単価(税抜)
1	18110-L3190-00	フロントパイプ #1	1	¥21,000
2	18120-L3190-00	フロントパイプ #2	1	¥21,000
3	18130-L3190-00	フロントパイプ #3	1	¥21,000
4	18140-L3190-00	フロントパイプ #4	1	¥21,000
5	18210-L3190-00	ミドルパイプ R	1	¥18,000
6	18220-L3190-00	ミドルパイプ L	1	¥18,000
7	18230-L3190-00	テールパイプ	1	¥39,000
8	18910-L3190-00	サイレンサー Assy.ANO	1	¥58,000
	18910-L2190-00	サイレンサー Assy.WT	1	¥58,000
9	18117-L3181-00	マウスピース インナーカラー	4	¥1,200
10	18940-L3190-00	バンドステー	1	¥750
11	972010-06015	フランジキャップボルト 6×16	1	¥120
12	972010-06020	フランジキャップボルト 6×20	2	¥120
13	982010-06000	フランジナット 6mm	3	¥100
14	18931-L3167-00	サイレンサーバンド φ119	2	¥1,200
15	A00BR999-1190	バンドラバー	2	¥500
16	18240-L3190-00	テールパイプサブステー	1	¥750

No.	部品番号	商品名	入数	単価(税抜)
17	972010-08020	フランジキャップボルト 8×20	1	¥120
18	972010-08030	フランジキャップボルト 8×30	2	¥120
19	972010-08040	フランジキャップボルト 8×40	1	¥120
20	982010-08000	フランジナット 8mm	1	¥100
21	980010-08000	フランジロックナット8	1	¥100
22	0312-11250-F010	グロメットカラー	1	¥320
23	0312-17250-DR00	グロメット	1	¥280
24	OA02-08709-KK21	スプリング	8	¥540
25	50560-L3190-01	スタンドストッパー	1	¥2,200
26	50524-MN8-000	スタンドストッパーラバー	2	¥368
27	3A32-00000-00T0	スプリングブレイ	1	¥200
28	860-806-0600	ME30(シールホンド)	1	¥600
29	3111-00017-0400	バンドクリップ	1	¥180
30	00719181	JMCAカード	1	
31		保証書	1	非売品
32		取扱説明書	1	非売品

【製品名】 03-07 CB1300SF ZERO ANO/WT スーパースポーツ

【仕様】 《適応車種》	車種名	CB1300SF
	年式	03-07
	車体形式	SC54
	《インジェクション》	スタンダードセッティング
	《その他》	装着のままオイル、オイルフィルター交換可能 センタースタンド装着可能

⚠ 注意事項

- ① 作業する時は、けが、やけど防止のため、軍手を着用して下さい。
- ② マフラーは非常に高温になります。停車時には廻りに子供が遊んでいたり、狭い場所で人が触れないように十分に気を配って下さい。
- ③ 作業するときエンジンを十分冷ましてから行って下さい。やけどするおそれがあります。
- ④ エンジンを運転させる場合は、換気の良い場所で行って下さい。
- ⑤ マフラー取り付け時に脱落などのトラブルが発生しないよう、各部の締め付けを十分確認して下さい。またマフラーが各部と干渉していないか確認して下さい。
- ⑥ 走行中に振動によりボルト類が緩むことがありますので、必要に応じて増し締めを行って下さい。特に転倒後には、緩みやすくなりますので必ず点検して下さい。
- ⑦ 本製品は、スタンダード車両を対象としたマフラーです。車両にスイングアーム、ステップ等（モリワキスイングステップを除く）の改造がありますと装着出来ない場合があります。不正な改造によるマフラー破損等の返品はお受けしておりませんのでご了承下さい。

【準備物】

〈工具〉 8mmメガネorスパナ	1本
10mmメガネorスパナ	1本
12mmメガネorスパナ	2本
4, 5, 6, 8mmヘキサゴンレンチ	各1本
10mmボックスレンチ	1本
ユニバーサルジョイント	1本
エクステンションバー	1本
ラチェットハンドル or T型バー	1本
トルクレンチ	1本
〈その他〉 ウェス、軍手、脱脂洗浄剤、ジャッキ ドライバー等	

※マフラー交換時には、できるだけエキゾーストガasketの交換をお勧めします。

ホンダ純正部品番号 18291-MM5-860 ¥215/1個（時価）

【作業行程】

《1. スタンダードマフラーの取り外し》

- ① センタースタンドを立て、スタンダードマフラー（以下STDマフラー）テールパイプ連結部のマフラーバンドを緩めます。
- ② 右サイドカバーを外し、EX. デバイスダイヤフラムのステーからEXケーブルを外します。
- ③ サイレンサーのタンデムステッププレート部のM8フランジボルトを外し、サイレンサーを取り外します。
- ④ エキゾーストパイプ（以下EX. パイプ）集合部の下に脱落防止の為、ジャッキをかませます。
- ⑤ エキゾーストフランジ（以下EX. フランジ）のナットを外しEX. フランジを外します。（予め、ラジエーター下側のマウントボルトを外しておくとう作業がしやすいです。）
- ⑥ EX. パイプステーのM8フランジボルトを外し、ジャッキを下ろしてマフラーを取り外します。
- ⑦ 新品のエキゾーストガスケットをお持ちの方は、古いガスケットをきれいに除去して下さい。（取り残しがあると排気漏れを起こす可能性があります）

- ※ STDマフラーは、重量があります。STDマフラーで指等を詰めないように注意して下さい。
- ※ 外したボルト、ナット、ワッシャーは、再利用します。
- ※ STDマフラーの取り外し詳細に付いては、サービスマニュアルを参照してください。

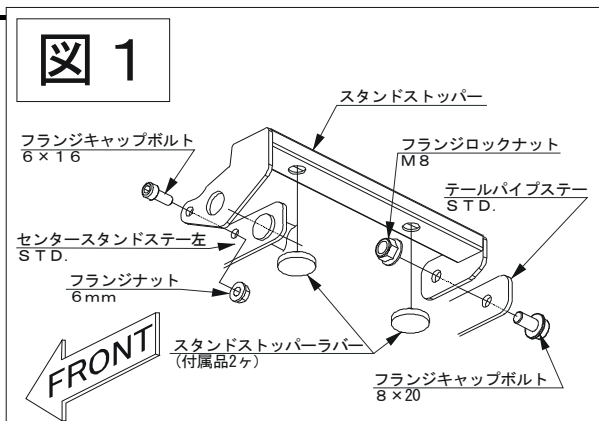

《2. 取り付け準備》

- ① スタンドストッパーに付属のスタンドストッパーラバーを、2個取り付けます。
(図1)
- ② テールパイプサブステーに付属のグロメット、グロメットカラーを組みます。
(図2)
- ③ ミドルパイプR、Lのジョイント部、テールパイプジョイント部、サイレンサー差込部にME30を薄く塗布します。
(図3)
- ④ エキゾーストガスケットの新品をお持ちの方は、ガスケットを交換します。

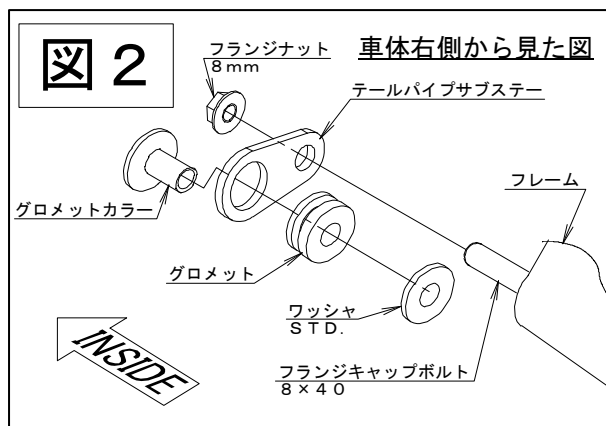

《3. モリワキマフラーの取り付け》

- ① スタンドストッパーを付属のフランジキャップボルト6x15とフランジナット6mm及びM8x20とM8フランジロックナットで本締めします。
(図1)
- ② F. パイプにマウスピースインナーカラーを差し込みます。
(図4)
- ③ 右側STDステップの取付けボルト8x28を上側はフランジキャップボルト8x30に、下側はフランジキャップボルト8x40に付け替え、本締めします。

推奨トルク	kgf・m
フランジボルト M8	2.6

- ④ テールパイプサブステーを3.④で固定したフランジキャップボルト8x40に付属のフランジナット8mmで仮止めします。
(図2)

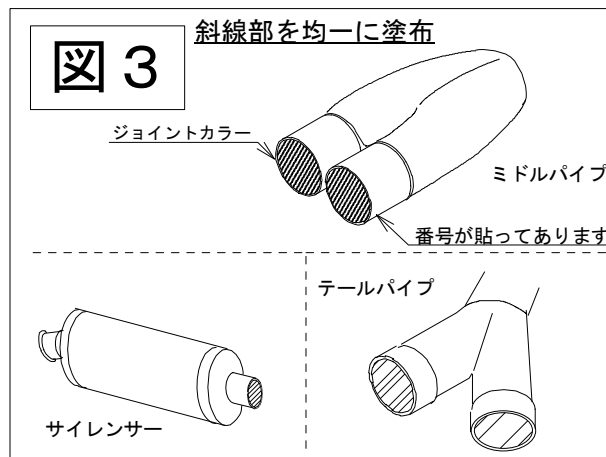

- ⑤ 3. ③のF. パイプ# 1, # 2, # 3, # 4をエキゾーストポートに差し込み、キャップナットで仮止めします。
- ※ # 1, # 4のEX. フランジの穴が図4の様に異なっているので注意して下さい。
- ※ F. パイプに貼ってある番号をよく確認して取り付けて下さい。
- ※ シリンダー番号は、構成部品図(ページ1/5)を参照して下さい。
- ⑥ ミドルパイプLをF. パイプ# 1, # 2のストッパーに当たるまで差し込み、付属のスプリングをスプリングプラーで固定します。
- ※ ドライバー等の丸い棒をプラーの穴に差し込み、棒を引っ張って使用して下さい。
- ⑦ テールパイプをミドルパイプLにミドルパイプのストッパーに当たるまで差し込みます。
- ⑧ ミドルパイプRをF. パイプ# 3, # 4のストッパーに当たるまで差し込み、付属のスプリングをスプリングプラーで固定します。
- ⑨ テールパイプステーをテールパイプサブステーに付属のフランジボルト8×30とフランジナット8mmで仮止めします。(図5)
- ※ この状態では、まだエンジンに固定しません。
- ⑩ バンドステーをタンデムプレートにSTDフランジボルト8×45、フランジナット8mm、ワッシャーを使って仮止めします。(図6)
- ⑪ サイレンサーにサイレンサーバンドを通し、バンドステーをフランジキャップボルト6×20、フランジナット6mmで仮組みします。(図6)(バンドは、2本平行に取り付けます。)
- ※ この時、付属のクリップでサイレンサーバンドを挟んで組むと作業がしやすくなります。
- ⑫ マフラー各部が他の部品と干渉していないか確認します。特にフロントパイプジョイント部とエンジン下側ボルト、ミドルパイプジョイント部とオイルパン、テールパイプとブレーキペダル等。
- ⑬ 本締め順序は、
- EX. フランジ(左右均等に締めて下さい。)
 - テールパイプステー
 - バンドステーとサイレンサーバンド
 - バンドステーとタンデムステップ
- ※ EX. フランジを傾いたまま締めると排気漏れやフランジ取り付けボルトが破損する恐れがあります。

推奨トルク kgf・m

キャップナット		1. 2
フランジボルト	M8	2. 6
フランジキャップボルト	M6	1. 0

- ⑭ 本締めが終了しましたらマフラーに付いた汚れをしっかりと脱脂洗浄剤で拭き取って下さい。

※ 油が付いたままですと、マフラーの焼け色にむらがありません。

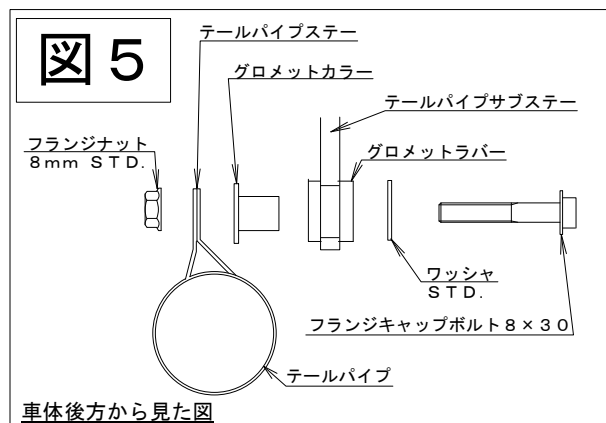
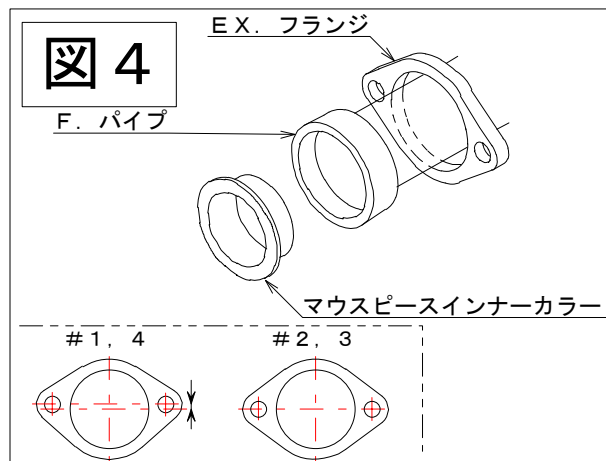

車体後方から見た図

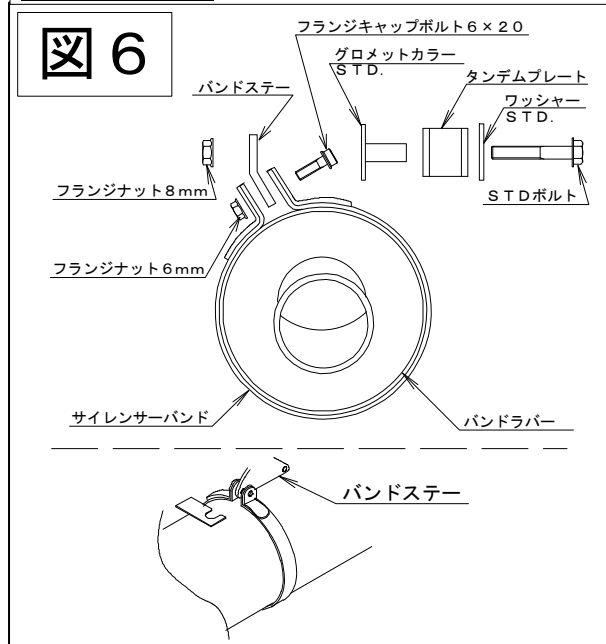

《4. 確認》

λ エンジン運転前の確認

- ◆ 車体後部を上下に揺らして、各部干渉がないか。
- ◆ 各ボルト、ナットの締め忘れがないか。
- ◆ サイレンサーの「ZERO」エンブレムとJMCAエンブレムにビニールが貼ってあるので剥がして下さい。
- ◆ ジョイントカラー部に#1～4のシールが貼ってあるので剥がして下さい。

λ エンジン運転中の確認（エンジンの熱に十分注意して下さい。）

- ◆ EX. フランジ部、F. パイプ、テールパイプジョイント部、サイレンサージョイント部から排気漏れがないか。

λ エンジン運転後の確認（エンジンの熱が十分下がってから作業して下さい。）

- ◆ 各部ボルト、ナットの緩みがないか。

※ サイレンサー下部に水抜き穴があり水蒸気等が出る場合や、エンジン始動直後に白いけむりが出ますが性能上問題ありません。

【セッティングについて】

モリワキストリート用マフラーは、すべてスタンダードの状態です。性能が発揮されるように設計されています。

したがってマフラー装着にともなうインジェクションなどのセッティングの必要はありません。

マフラー交換に伴う性能悪化が見られるようなら、まずエアクリーナーやプラグ等をメンテナンスしてもう一度確認して下さい。

【JMCAについて】

全国二輪車用品連合会（JMCA）は、違法改造部品問題が直接の設立動機となり、警察庁をはじめ、国土交通省、経済産業省指導のもと不法製品の掃とその製品に歯止めをかける活動をしています。

「JMCA認定プレート」にて認可されたマフラーは、（財）日本車両検査協会の公認検査を受け法規制値をクリアしたうえ、安全をみこした自主規制をもクリアした製品です。

【メンテナンスについて】

マフラーボルトの緩み、排気漏れ、転倒による取り付け不良などを定期的に点検して下さい。

走行による汚れは、市販のピッチクリーナー等をご使用下さい。

本製品は、装着したままオイル、オイルフィルター交換が可能です。

同封のJMCA認可カードは、走行時にご携帯下さい。

本説明書は末永く保管し、メンテナンス等の機会には、活用するようにして下さい。

製品上の問題点、取付時の不明点等がありましたら、お気軽にお電話にてお問い合わせ下さい。

記載内容、価格、仕様等は、製品改良のため、予告なしに変更する場合があります。

あらかじめご了承下さい。

(株)モリワキエンジニアリング

〒513-0825 三重県鈴鹿市住吉町6656-5

TEL:059-370-0090 FAX:059-370-0152

HP <http://www.moriwaki.co.jp>